

Pour ancienne cuve
For old bowl

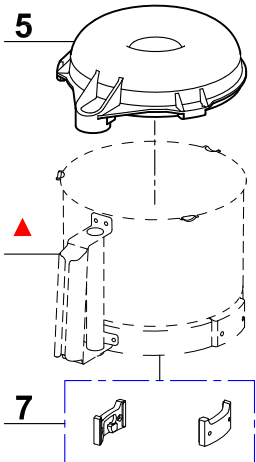

▲ N'est plus disponible.
Commander l'index 6.
No longer available.
Order item 6.

Ancien variateur
Old variator

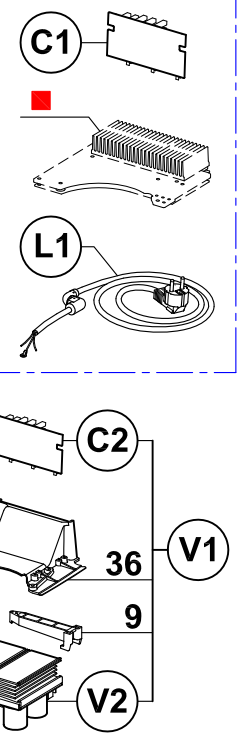

Ancienne transmission
Old transmission

N'est plus disponible.
Commander l'index 28.
No longer available.
Order Item 28.

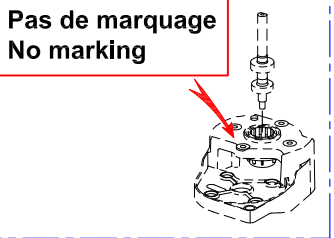

Lettre
Letter
A

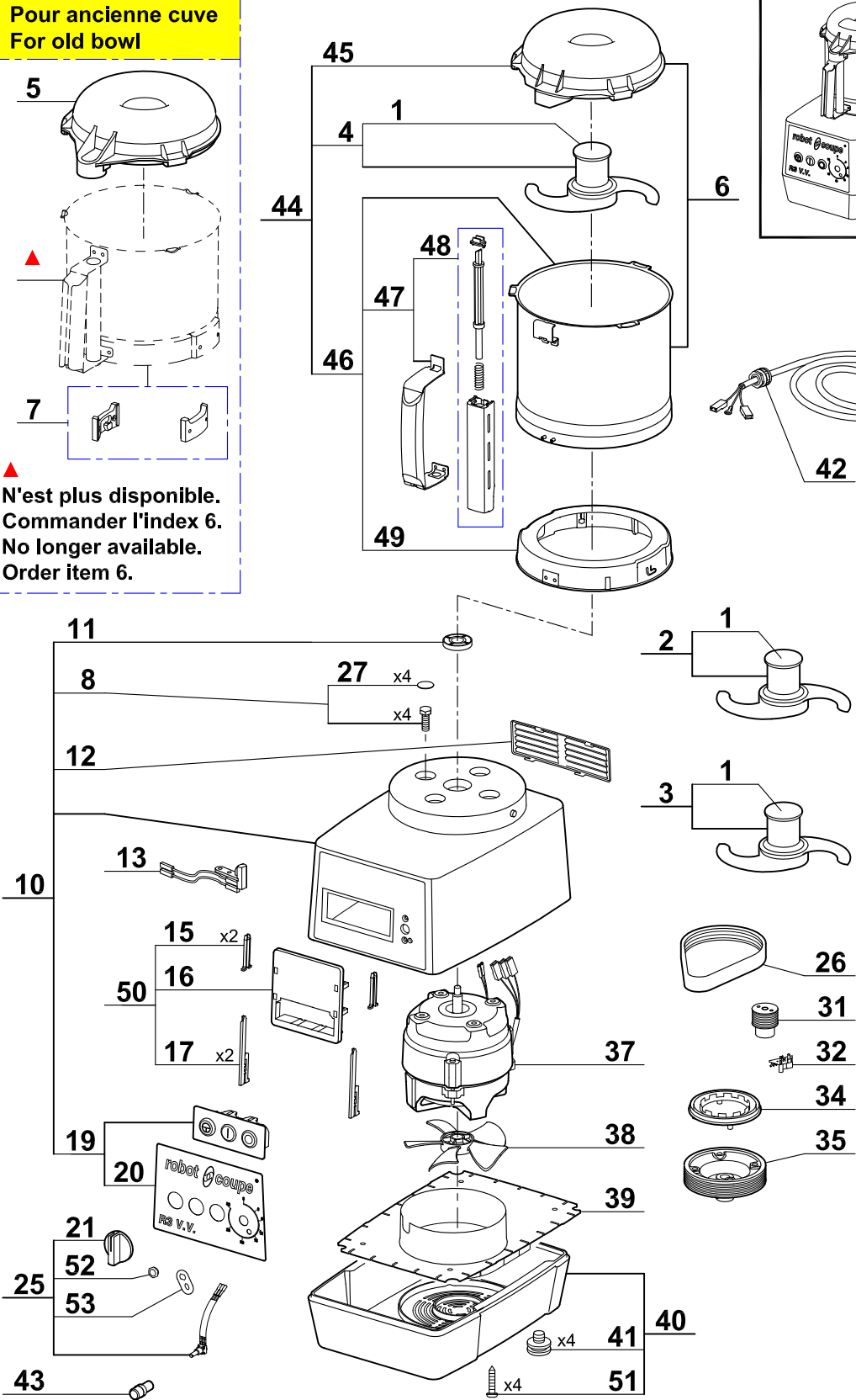

L'ancien variateur n'est plus disponible, pour le remplacer, commander le **kit de mise à niveau V1**. Vous recevrez le nouveau variateur V2, la carte boutons C2, le support variateur 36, les adaptateurs variateur 9, les vis et la notice.

■ Si vous avez déjà remplacé votre variateur par un nouveau, passez à la colonne "Nouveau variateur".

Old variator is no longer available, to replace it, order the **upgrade kit V1**. You will receive the new variator V2, the controls board C2, the variator support 36, the variator adaptators 9, the screws and the technical instruction.

If you have already changed your variator by a new one, use column "New variator".